

MANSION HONGAARSE PUNT DRYBACK

INSTALLATIE HANDLEIDING

BELANGRIJKE INFORMATIE

Neem contact op met het verkooppunt als u niet zeker bent over een deel van de installatie- en onderhoudsinstructies of de garantievoorwaarden.

Solidfloor Dryback zijn flexibele PVC vloeren die zacht en warm aan de voeten aanvoelen. De vloeren zijn geluiddempend en 100% waterbestendig. Solidfloor Dryback is speciaal ontworpen voor volledig verlijmd installatie aan de dekvloer met lijm.

Installatie met PVC lijm

- ▶ De ondervloer dient professioneel geëgaliseerd te zijn. Zie de alinea Ondergrond voor de normen die hier voor gelden.
- ▶ Bij ruimtes groter dan 150m² of langer dan 25 m dient men dilatatievoegen (van min. 1 cm breedte) te hanteren. Dilatatievoegen kunnen met expansieprofielen netjes afgedekt worden.



BENODIGDHEDEN

- Tape
- Snijmes / Stanley mes
- Linaal
- Eventueel: Afdichtkit (met kitspuit) + kitbenodigdheden
- Dryback lijm
- Lijmkam
- Wals min. 50kg (deze kunt u eventueel huren)

Algemeen

- Laat de vloer minimaal 48 uur plat in de verpakking acclimatiseren in de ruimte waar de vloer komt te liggen.
- Tijdens en na de installatie moet de kamertemperatuur tussen de 18 en 27°C gehouden worden. Ook moet de relatieve luchtvochtigheid tussen de 40 en 65% zijn.
- Deze vloeren zijn niet geschikt voor installatie buiten of in ruimtes die voortdurend nat zijn (sauna's, zwembaden en/of douchevloer).
- Rondom alle muren of andere vaste elementen (pilaren, keukens of baden) dient er minimaal 2,5 mm sparingsruimte te zijn zodat de vloer kan werken.
- Installeer nooit zware, permanente en constructieve elementen zoals keukeneilanden of trappen bovenop de vloer.
- Controleer of de vloerdelen foutloos en onbeschadigd zijn, want garantie is alleen van toepassing op verborgen gebreken. Twijfelt u? Neem dan contact op met het verkooppunt.

Ondergrond

Goede voorbereiding van de ondervloer is essentieel voor het resultaat. De ondergrond moet hard, geheel vlak, schoon, goed dragend, scheurvrij en blijvend droog (bij beton, max. 2% vochtgehalte) zijn. Tevens moet de ondergrond vrij zijn van resten gips, lijm, verf of andere oneffenheden om doortekening te voorkomen. Ondergrond van beton: deze dient hard, volledig vlak en droog te zijn i.v.m. mogelijke doortekening. De ondervloer moet een oppervlaktegladheid hebben die voldoet aan SR1 (3 mm in 2 m ref BS8203).

Damp in ondervloeren

Indien het restvocht in de dekvloer hoger is dan de voorgeschreven waarden dient er een oppervlakte vochtbestendig membraan (DPM) geïnstalleerd te worden, ongeacht of de vloeren oud of nieuw zijn. Gebruik altijd een betrouwbare bouwvochtmeter. Maximaal restvocht is 2% voor betonnen dekvloeren en 0,3% voor calciumsulfaat (anhydriet) dekvloeren).

Scan voor meer informatie over Solidfloor



STEVIGE ONDERVLOEREN BETONNEN / ZANDCEMENT DEKVLOEREN

Nieuw en oud

Voor alle betonnen vloeren, schuur de vloer mechanisch om verontreinigingen te verwijderen (cementmelk, verf, gips, lijm etc.), zet de vloer vervolgens in de voorstrijk/primer en breng een compatibel egalisatiemiddel aan met een minimale dikte van 3 mm. Indien er een vochtbestendig membraan (DPM) geïnstalleerd moet worden, moet deze reeds geplaatst zijn voordat de voorstrijk en het egalisatiemiddel aangebracht worden.

Gevlinderde betonvloer

Gevlinderde beton vloeren moeten geschuurd worden alvorens er een laag primer wordt aangebracht. Het schuren kan worden gedaan door middel van frezen of licht zandstralen. Ook moeten vloeren afgeschuurd worden waarbij een vochtbestendig membraan (DPM) geïnstalleerd moet worden. Het afschuren moet gebeuren voordat het vochtbestendige membraan (DPM) kan worden geplaatst. Vervolgens moet de vloer in de voorstrijk/primer gezet worden voordat er een compatibel egalisatiemiddel wordt aangebracht (minimaal 3 mm).

'Anhydriet' (calciumsulfaat-gips)

Anhydriet dekvloeren zijn soms moeilijk te herkennen en kunnen verward worden met meer traditionele cement-gebaseerde producten. Als de dekvloer niet droog genoeg is, raadpleeg de fabrikant en zorg ervoor dat het juiste egalisatiemiddel wordt geselecteerd.

Geverfde vloeren

Verwijder mechanisch alle verf terug naar de originele basisvloer, zet in de grondverf en breng een compatibel egalisatiemiddel aan met minimale dikte van 3 mm.

Stenen Tegel / Mozaiek / Terazzo / Keramiek

Controleer of de vloer vrij is van tekenen van damp (bijv. kleurverschillen, onregelmatigheden). Gebruik een betrouwbare vochtmeter om damp uit te sluiten. Als er damp geconstateerd wordt na het testen, raadpleeg uw leverancier. Controleer de vloeroppervlakte op onstabiele, losse en kapotte tegels. Verwijder losse deeltjes en vul diepe gaten met sneldrogend beton. Ontvet, spoel en schuur de oppervlakte van de vloer. Breng voorstrijk en een compatibel egalisatiemiddel aan met een minimale dikte van 3 mm. Een tweede toplaag van voorstrijk en egalisatiemiddel kan vereist zijn om oude tegelvoegen glad te strijken.

HOUTEN ONDERVLOEREN STANDAARD

(vloerplanken / Tand en Groef / Spaanplaat / MDF / OSB)

Vloerplanken moeten goed worden vastgezet, losse planken moeten stevig worden vastgemaakt en versleten/kapotte planken moeten worden vervangen. De vloer moet geëgaliseerd worden met multiplex platen of ander geschikt plaatmateriaal. Schroef of nagel de multiplex platen vast op de ondervloer met maximaal 150 mm onderlinge afstand. Voegen moeten worden gladgestreken met een vulmiddel of als alternatief een volledige laag egalisatiemiddel versterkt met vezels.

Golvende houten vloeren

Deze vloeren zijn niet geschikt voor dryback-vloeren.

ANDERE BESTAANDE ONDERVLOEREN: - VEERKRACHTIGE VLOEREN

(bijv. linoleum, PVC, thermoplast, tapijt, kurk, laminaat)

Verwijder bestaande vloeren en alle sporen van lijmresten. Behandel de vloer vervolgens zoals voorgeschreven in voorgaand hoofdstuk.

VLOERVERWARMING

De vloer mag alleen gelegd worden op warmwater vloerverwarming. De temperatuur mag aan het oppervlak niet hoger zijn dan 27°C. Als dit niet gegarandeerd kan worden, dan moet ook hier voor het verlijmen een twee componentenlijm gebruikt worden.

Let op: Als de vloerverwarming na het leggen wordt uitgeschakeld (of per ongeluk door een automatische functie of 's nachts afslaat), dan kunnen er kieren en scheuren ontstaan! Afhankelijk van het binnenklimaat is een dispersielijm binnen 72 uur voldoende uitgehard. De thermoplastisch-actieve vloer mag tijdens deze periode niet afkoelen, omdat de elementen dan lineair samentrekken en in deze (kleinere) vorm definitief vastgeplakt blijven. Bij een koelsysteem dient het systeem voorzien te zijn van een condens beveiliging, waardoor het water in de vloerleidingen niet lager of afwijkend zal zijn dan 3°C van de kamer temperatuur. Deze instructie geldt alleen voor vloerverwarming op warmwaterbasis en voor vloerverwarming met koeling, mits deze is voorzien van een condensbeveiliging. Het leggen op elektrische vloerverwarming is niet toegestaan. Op vloerverwarmingen die voor 1990 zijn geïnstalleerd, mag geen PVC Dryback worden geïnstalleerd. Deze systemen produceren over het algemeen te hoge temperaturen.

Twijfelt u met betrekking tot de ondervloer? Ga dan niet verder met de installatie maar neem eerst contact op met uw verkoopadres voor verder advies. Het uiteindelijke resultaat is sterk afhankelijk van de omstandigheden waaronder de vloerdelen zijn gelegd.

INSTALLATIE MET DRYBACK LIJM (1)

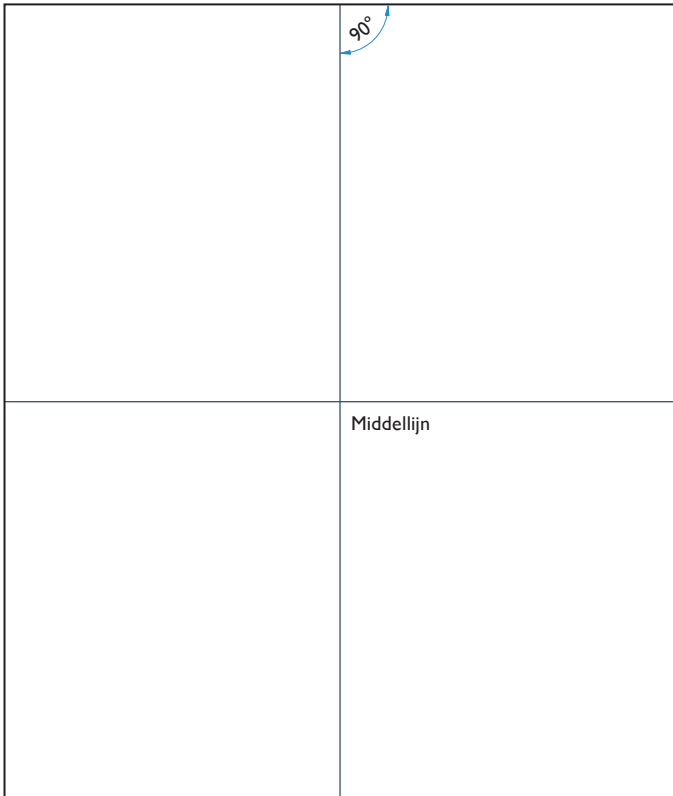

- 1 Bepaal het midden van de kamer. Plaats een smetlijn door het midden en haaks op de muur in de lengte richting van de kamer. Dit is de middellijn.

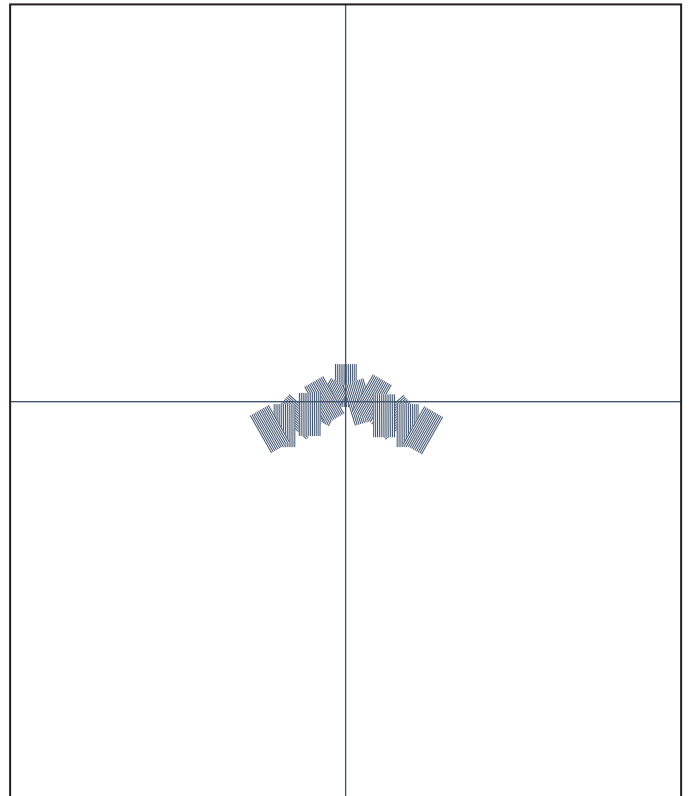

- 2 Breng op het midden van de kamer met een lijnkam voldoende lijm aan om 2 Hongaarse punt delen te verlijmen. Volg de instructies van de lijmlieferancier en controleer na een tijdje of de lijm voldoende kleefkracht heeft. Als dat het geval is kan worden begonnen met het verlijmen van de eerste 2 delen.

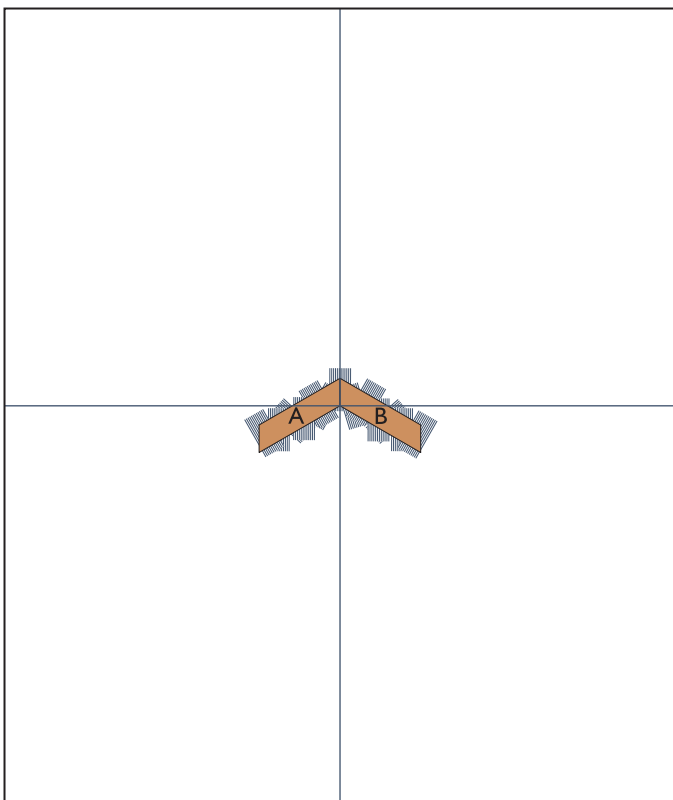

- 3 De Hongaarse punt vloer heeft een A en een B paneel. Plaats een A en B paneel tegen de middellijn en zorg dat ze naadloos op elkaar aansluiten.

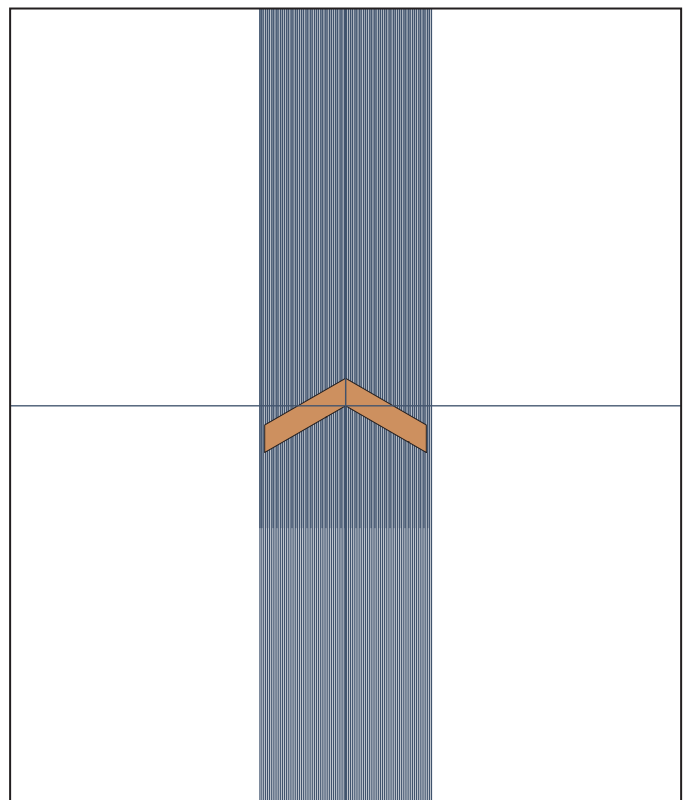

- 4 Wanneer de eerste 2 panelen goed vastliggen dan kan de rest van de baan in de lijm gezet worden volgens de voorschriften van de lijmfabrikant. Controleer of de lijm voldoende kleefkracht heeft alvorens verder te gaan met het plaatsen van de overige delen.

INSTALLATIE MET DRYBACK LIJM (2)

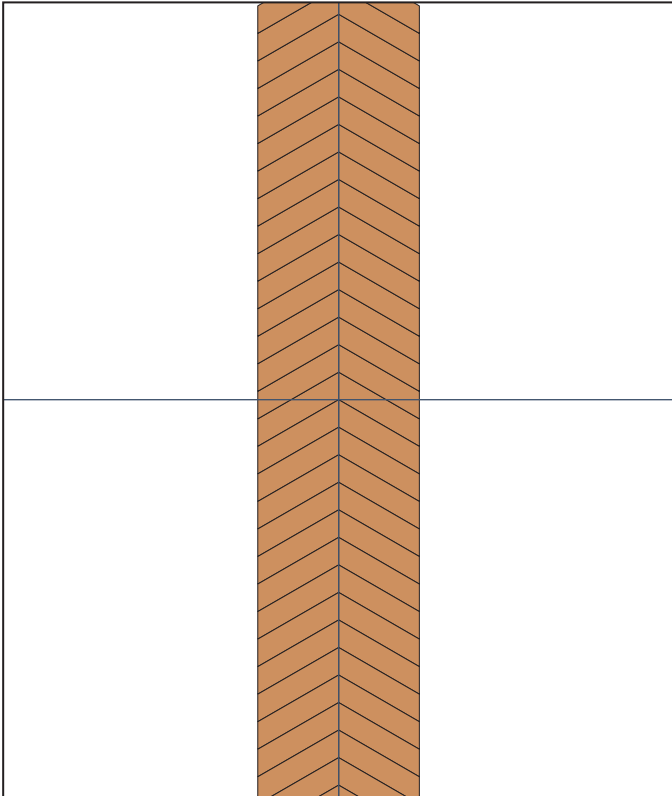

- 5 Maak een volledige rij af. Zorg ervoor dat de delen goed tegen elkaar geplaatst worden en dat er geen kieren of verschillen tussen de delen ontstaan.

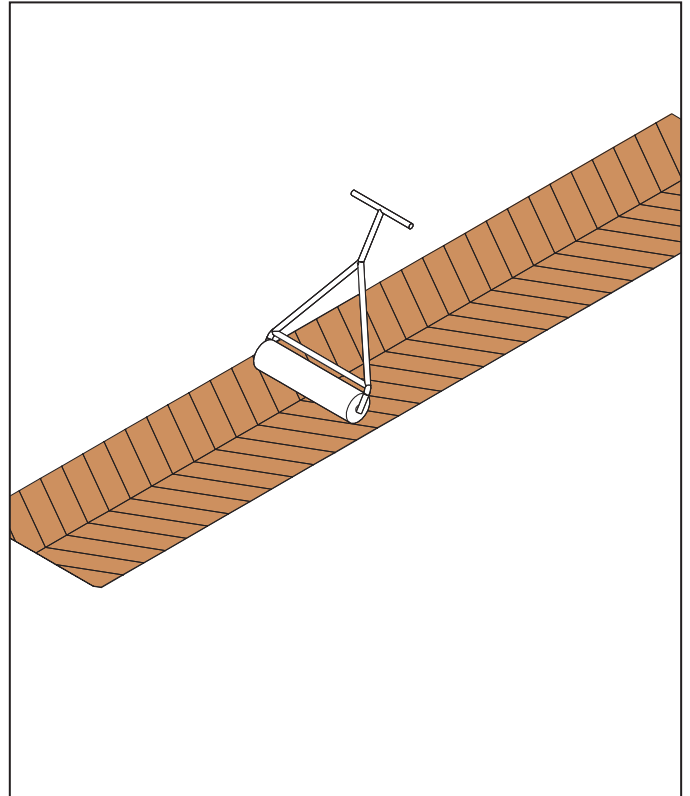

- 6 Voordat met een nieuwe rij wordt begonnen moeten de net gelegde delen worden gewalst met een wals van minimaal 50 kg. Herhaal dit nog eens na 30 minuten.

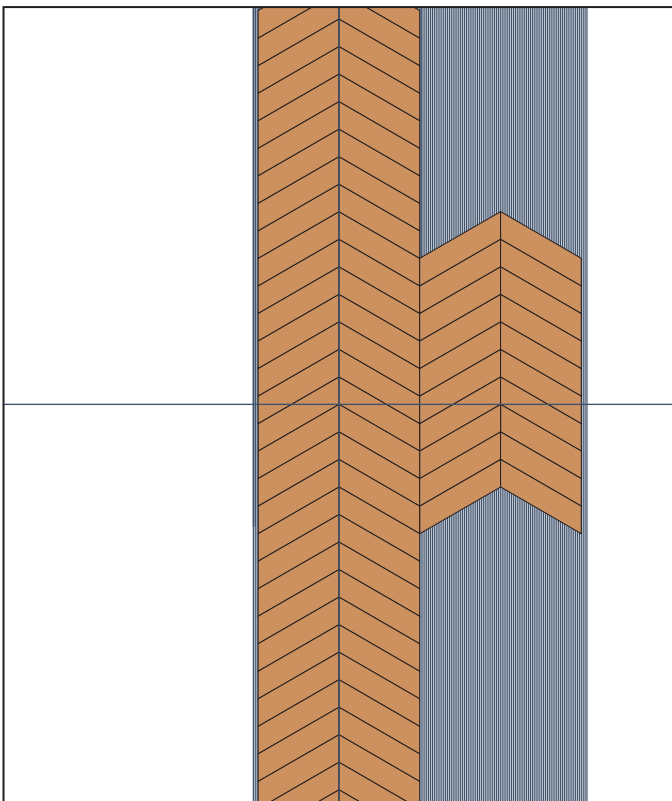

- 7 Leg vervolgens de volgende rijen op dezelfde wijze totdat de hele vloer gelegd is.

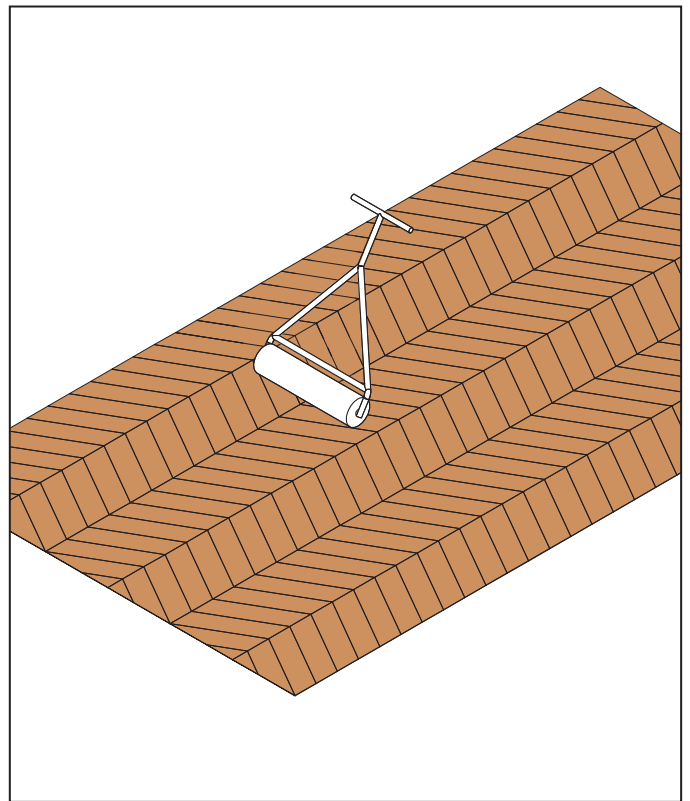

- 8 Wals de volledige vloer na het leggen nog in alle richtingen na.

BIJZONDERHEDEN EN AFWERKING

Lijmresten verwijderen (bij plaatsing met PVC lijm)

Gebruik nooit oplosmiddelen voor het verwijderen van lijmlekken. Lijmlekken direct met een vochtige doek verwijderen. Week gedroogde lijmlekken los met heet water en verwijder deze met een zachte borstel of met een vochtige doek.

Vochtige ruimtes

In vochtige ruimtes adviseren wij de vloer bij aansluitingen aan muur en sanitair met polyurethaan-kit af te kitten. Deze vloer kan niet gebruikt worden als douchevloer.

Afwerking

Werk de wand af met een nette plint. Na installatie met de zelfklevende ondervloer is de vloer na 24 uur te belopen en te belasten. Ook na installatie met de PVC lijm is de vloer na 24 uur te belopen en te belasten. Mocht er een andere lijm gebruikt zijn, dan dienen de voorschriften van die lijm in acht genomen te worden.

ONDERHOUD

Zoals alles wat je dagelijks gebruikt, moet ook een vloer waarop je leeft worden onderhouden. Gelukkig is Solidfloor Dryback zeer onderhoudsvriendelijk en dus gemakkelijk in onderhoud. Solidfloor heeft speciaal voor haar vloeren 2 verschillende producten ontwikkeld.

Easy Clean

Is het tijd voor de periodieke grote schoonmaak en wil je je vloer daarbij intensief reinigen, gebruik dan Solidfloor Easy Clean. Lees voor gebruik altijd de gebruiksaanwijzing.

Easy Protect

Na intensieve reiniging gebruik je Solidfloor Easy Protect om de vloer een slijtvaste bescherm laag te geven, zodat deze er weer een tijd tegen kan.

BEPALINGEN

Preventieve tips

Langdurige, directe zonnestraling kan uw vloer beschadigen. Gebruik gordijnen om direct zonlicht te minimaliseren. Gebruik een goede deurmat om te voorkomen dat vocht en vuil naar binnen wordt gelopen. Vermijd rubberen vloermatten en zwarte meubeldoppen. Voorzie stoelpoten en ander meubilair van goede kwaliteit vilttoppen en sleep geen zware voorwerpen over de vloer. Zorg bij meubelen op wieltjes dat deze wieltjes geschikt zijn voor een vlakke vinyl vloerbedekking (geen rubber). Een vloermat onder de bureaustoel wordt aanbevolen om beschadigingen te voorkomen.

GARANTIEVOORWAARDEN

Deze vloer is met zorgvuldigheid geproduceerd. Mochten zich ondanks, binnen op de verpakking aangegeven periode na aankoopdatum, verborgen materiaal- en/of productiefouten voordoen, dan gelden de volgende garantievoorwaarden:

- Indien u na het openen van de verpakking zichtbare gebreken in het product vaststelt, dient u dit voor verwerking bij uw aankoopadres te melden.
- De garantie geldt voor verborgen productiefouten en kan de waarde van het geleverde materiaal nimmer overschrijden. Delen met zichtbare gebreken dienen niet verwerkt te worden. Bij schade wordt rekening gehouden met economische afschrijving. De restwaarde wordt bepaald op basis van de resterende garantietermijn van uw vloer.
- Op garantie kan alleen aanspraak worden gemaakt op vertoon van factuur of aankoopbon.
- De complete garantievoorwaarden van Solidfloor kunt u vinden op de website.

Heeft u een vraag? Neem dan contact op met het verkooppunt.

Garantie vervalt

- Bij beschadigingen ten gevolge van doorslijten, beschadigingen en scheuren van het slijtvak als gevolg van onjuist gebruik, vallende objecten, inloop van zand en/of bewerkingen met een scherp voorwerk.
- Door ruw en/of onoordeelkundig gebruik.
- Door elk ander onachtzaam gebruik van het betrokken product.
- Indien reeds voor bewerking kon worden vastgesteld dat het product een gebrek vertoonde.
- Verwerking van het materiaal of toepassing in in daartoe ongeschikte ruimtes.
- Installatie op ongeschikte ondervloeren of klimatologische omstandigheden anders dan in deze verwerkingsvoorschriften is gespecificeerd.

Deze garantievoorwaarden tasten uw wettelijke rechten en plichten niet aan. Gebruiksklasse 23/33 (intensief woongebruik en intensief commercieel gebruik).



Solidfloor

Abram Dudok van Heelstraat 4
1096BE Amsterdam
www.solidfloor.com

 www.facebook.com/solidfloor.nl

 www.pinterest.com/floortjesol

 www.instagram.com/solid.floor